



TŁUMACZENIE

RO | SLO | HR | SK | HU | CZ | PL | FR | NL | SE | NO | FI | IT | ES | PT



4049657037843

KOD ART.: 1701515  
GTIN: 4049657037843

CWS HYGIENE INTERNATIONAL GMBH  
DREIEICH PLAZA 1A  
63303 DREIEICH, NIEMCY  
WWW.CWS.COM / CONTACT@CWS.COM

#### DOSTARCZAMY

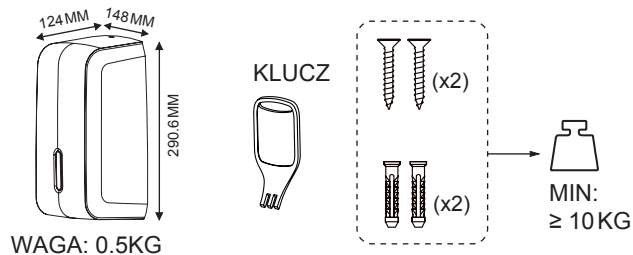

#### WYMAGANE NARZĘDZIA

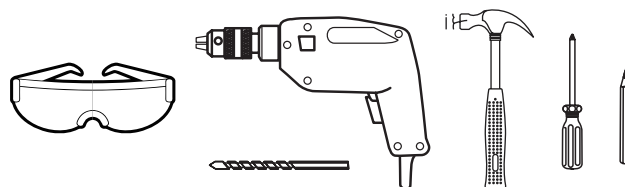

1

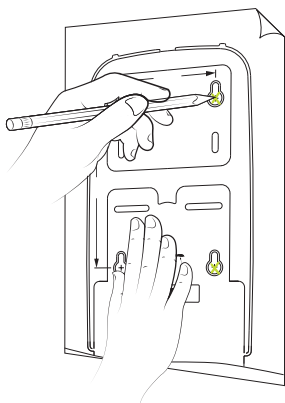

OZNACZ NA ŚCIANIE  
MIEJSCE  
WYWIERCENIA  
OTWORÓW  
MONTAŻOWYCH

2

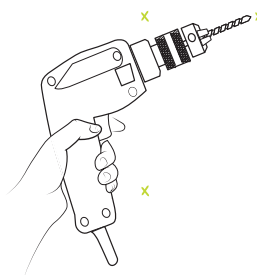

WYWIERĆ  
ZAZNACZONE  
OTWORY.

3

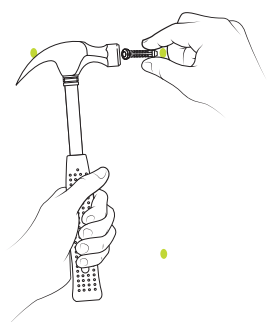

WBIJ KOŁEK W KAŻDY  
WYWIERCONY  
OTWÓR.

4

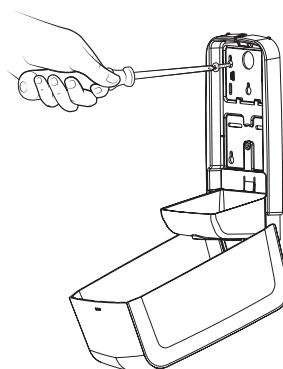

UMIEŚĆ URZĄDZENIE  
NA ŚCIANIE I  
PRZYKRĘCIĆ WKRETY.

KOD ART.: 1701515

CWS HYGIENE INTERNATIONAL GMBH  
DREIEICH PLAZA 1A  
63303 DREIEICH, NIEMCY  
WWW.CWS.COM / CONTACT@CWS.COM

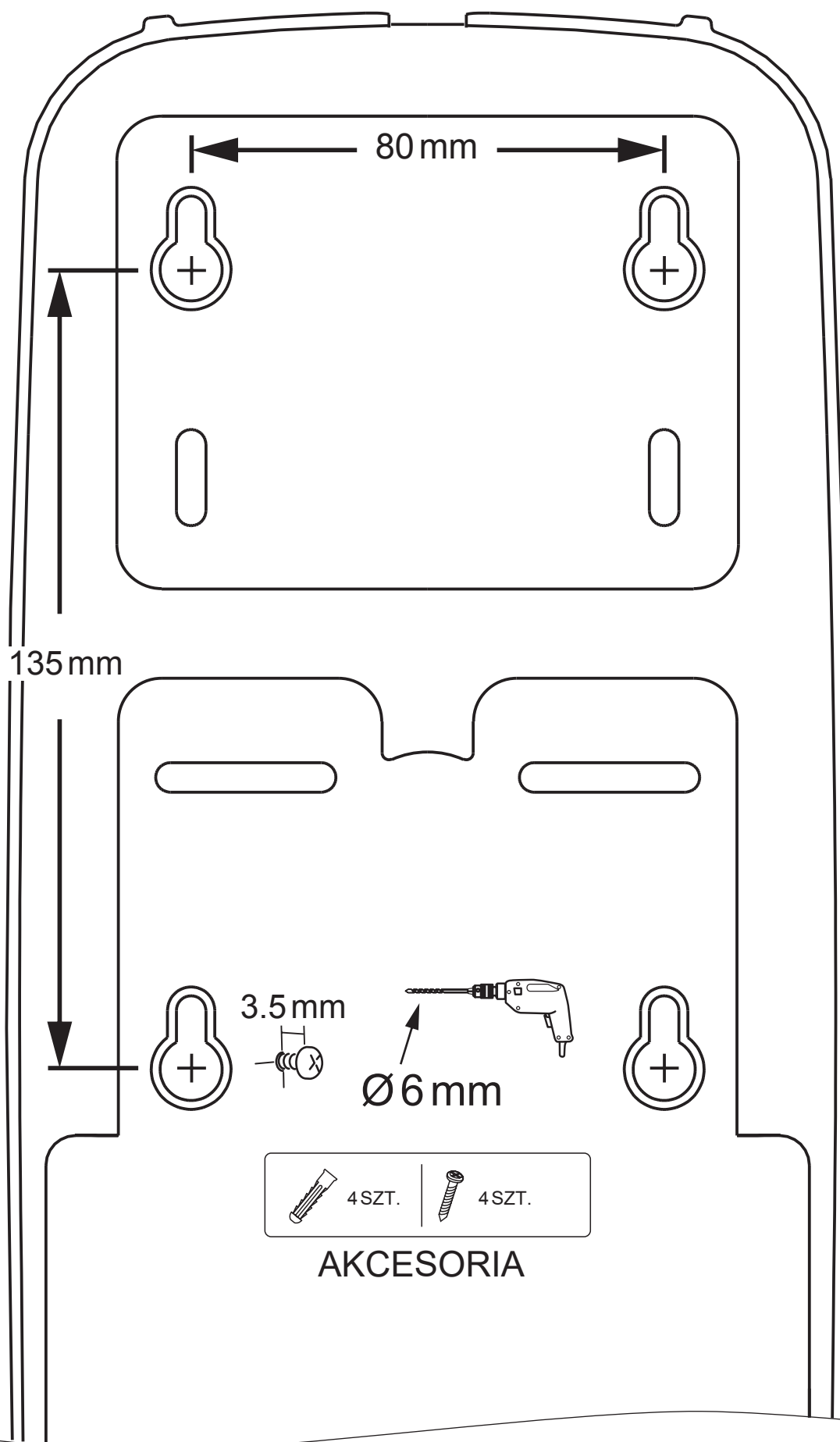

#### INSTRUKCJA OBSŁUGI

1

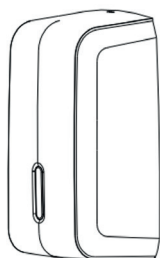

DOZOWNIK I  
AKCESORIA.

2

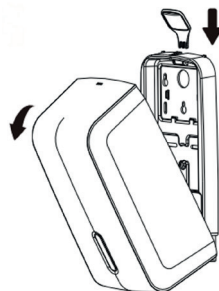

UŻYJ KLUCZA, ABY  
OTWORZYĆ PODAJNIK

3

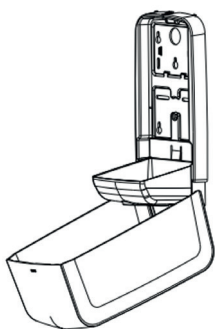

WIDOK ŚRODKA

4

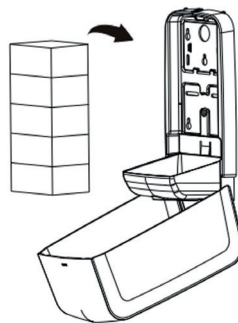

WŁOŻ ZŁOŻONY  
PAPIER DO  
POJEMNIKA.

5

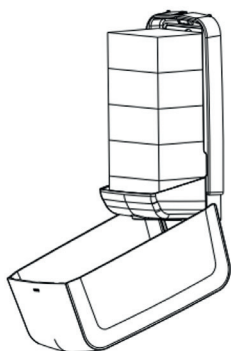

UPEWNIJ SIĘ, ŻE PAPIER  
JEST LUŻNO UŁOŻONY W  
POJEMNIKU I NIE JEST  
ZGNIECIONY.

6

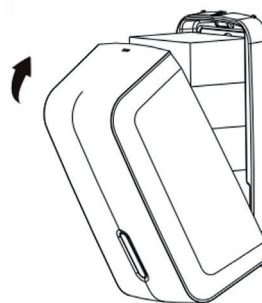

ZAMKNIJ URZĄDZENIE I  
UPEWNIJ SIĘ, ŻE  
ZAMEK SIĘ  
ZATRZASNAŁ.

7

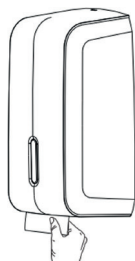

OSTROŻNIE WYJMUJ POJEDYNCZE ARKUSZE Z PODAJNIKA

**ZALECANE MATERIAŁY EKSPLOATACYJNE**

PAPIER TOALETOWY SKŁADANY CLEAR+

**INSTRUKCJA CZYSZCZENIA**

DO CZYSZCZENIA URZĄDZENIA NALEŻY UŻYWAĆ WYŁĄCZNIE ŁAGODNYCH ŚRODKÓW CZYSZCZĄCYCH I MIĘKKICH ŚCIERECZEK. ŚCIERNE ŚRODKI CZYSZCZĄCE LUB TWARDE SZCZOTKI MOGĄ USZKODZIĆ POWIERZCHNIĘ I POGORSZYĆ FUNKCJONALNOŚĆ.

**UTYLIZACJA**

PO ZAKOŃCZENIU EKSPLOATACJI NALEŻY ZUTYLIZOWAĆ URZĄDZENIE W SPOSÓB PRZYJAZNY DLA ŚRODOWISKA. NALEŻY POSTĘPOWAĆ ZGODNIE Z LOKALNYMI PRZEPISAMI I WYTYCZNYMI DOTYCZĄCYMI UTYLIZACJI ELEMENTÓW PLASTIKOWYCH. W NIEKTÓRYCH KRAJACH SĄ WYZNACZONE PUNKTY ZBIÓRKI LUB PROGRAMY RECYKLINGU TYCH MATERIAŁÓW. W RAZIE WĄTPLIWOŚCI CO DO SPOSOBU UTYLIZACJI LUB W CELU UZYSKANIA DODATKOWYCH INFORMACJI NALEŻY SKONTAKTOWAĆ SIĘ Z PRODUCENTEM.

**PROBLEMY - ROZWIĄZANIA**

<b>PROBLEMY</b>	<b>ROZWIĄZANIA</b>
ZŁOŻONY PAPIER TRUDNO WYJĄĆ LUB Z PODAJNIKA WYCHODZI STOS PAPIERU ZAMIAST POJEDYNCZYCH ARKUSZY.	+ ZŁOŻONY PAPIER MOŻE NIE SPEŁNIAĆ WYMAGANYCH SPECYFIKACJI. MAKSYMALNE WYMIARY ZŁOŻONEGO PAPIERU TO 110 MM (D) X 110 MM (W) X 240 MM (H).  + PAPIER JEST ŚCIŚNIĘTY I NIE JEST LUŻNO UŁOŻONY W PODAJNIKU. ZMNIJSZ ILOŚĆ ARKUSZY.